

*Олена Бащенко,
методист навчально-методичного кабінету
трудового навчання КОІПОПК*

Методичні матеріали до викладання варіативного модуля «Технологія ручного розпису тканин (батику)» (10-11 класи)

1. Історія виникнення та розвитку

Мистецтво прикрашання тканин прийшло до нас з глибини століть, а фарбування та вибійка тканин взагалі є одними з найдавніших ремесел. Їх батьківщиною вважають Китай та Індію, де, близько 4 тис. років до н.е., для цього застосовували природні барвники рослинного й тваринного походження.

Слово «батик» - явайського походження і в перекладі означає «малювання гарячим воском». Існує декілька версій походження терміну «батик», але переважає думка, що назва пішла від слова «нтик», що означає «створювати з цяточок». Це мистецтво розвивали багато народів світу - індійці, китайці, єгиптяни, перуанці, але найвищого розвитку і художньої досконалості воно досягло в Індонезії на острові Ява, який вважається найдавнішим центром батику. Явайських візерунків відомо близько десяти тисяч і всі вони дуже різноманітні. Більшість дослідників вважає, що батик зародився в XIII - XIV ст. а широке розповсюдження отримав у XVII ст., коли був винайдений «чан-тинг» - оригінальний інструмент для нанесення візерунків розтопленим воском. Це маленький мідний резервуар, що має один або декілька загнутих носиків і насаджений на бамбукову або дерев'яну ручку.

У наш час техніка батику на Яві майже повністю витіснена методом штампування «чап». Ажурний металевий блок з візерунками з тонкого дроту опускають у гарячий віск, потім щільно притискають до тканини, а в отриманий контур малюнка заливають фарбу.

Знайомство з батиком відіграло суттєву роль в розвитку текстильного виробництва в Європі. Європейці, менш терплячі люди ніж азіати, модернізували батик, створивши електричні батік-штифти – прилади, що дозволяють підтримувати віск у розтопленому стані. З розвитком хімічної промисловості справжній батик з його складною технологією відходить на другий план. Проте на межі XIX-XX ст.. загальний інтерес до розпису тканин отримує новий розвиток. Завдяки всесвітнім виставкам європейці відкривають для себе японське мистецтво. Французькі імпресіоністи запозичують в ньому нові, незвичні ідеї.

Батиком називають різноманітні види та способи розпису тканини. Всі вони засновані на перекритті резервом тих ділянок, які не повинні змінювати свій колір.

Ручний спосіб розпису тканин складається з декількох видів: холодного батику, гарячого батику, вільного розпису тканин, вузликового батику й аерографії. Кожен з них має свої особливості.

При *холодному батіку* резервують суміш наносять на тканину у вигляді замкнутого контуру, і в його межах фарбами розмальовують виріб. Малюнки холодного батіку мають графічно чіткий характер і кількість фарб, які при цьому використовуються, не обмежена.

При *гарячому батіку* розплавлений віск (резерв) застосовують як для нанесення контуру, так і для покриття окремих ділянок тканини, щоб захистити їх від фарби. Малюнки гарячого батіку менш графічні, спостерігаються тональні переходи, а тому вони більш мальовничі.

Оформлення тканини в техніці *вільного розпису* – найбільш творчий процес, так як при цьому майже не застосовуються шаблони. Метод ґрунтується на тому, що фарби можуть розтікатися по тканині з різною інтенсивністю або наносяться вільними мазками, і тільки заключна обробка може іноді виконуватись за допомогою резерву.

Вузликовий батик - це не розпис тканини, а її фарбування. Різні колірні ефекти можна отримати за рахунок перев'язування окремих ділянок тканини вузликами та їх подальшого фарбування.

Аерографія – спосіб оформлення тканин, що здійснюється при допозі пульверизаторів та інших розпилювачів. Розпорошена фарба, осідаючи на тканині, утворює досить рівномірне «точкове» фарбування.

2. Правила техніки безпеки

Під час виконання робіт, пов'язаних з підготовкою матеріалу до розпису і фарбування, необхідно дотримуватися правил техніки безпеки.

1. Обережно поводитись з барвниками та хімічними речовинами, так як більшість з них - це займисті, отруйні та сильнодіючі речовини.
2. На робочому місці повинні знаходитись тільки необхідні для роботи барвники та хімічні препарати.
3. Посуд з хімічними речовинами та барвниками тримати щільно закритим. На ньому повинні бути етикетки з чіткими назвами їх вмісту. Не рекомендується брати препарати руками, пробувати їх на смак.
4. Виготовлення фарбувальних та хімічних розчинів необхідно робити при відкритих вікнах або в приміщеннях з витяжною шафою.
5. Деякі речовини при перемішуванні вступають між собою в реакцію, виділяючи велику кількість тепла, внаслідок чого можлива пожежа.
6. Під час виготовлення резервних розчинів для холодного та гарячого батіку потрібно бути вкрай обережними - компоненти цих сумішей (гумовий клей, парафін, не кажучи вже про бензин) є сильно займистими та вибуховими речовинами, а пари парафіну дуже шкідливі. Резервні суміші необхідно варити на закритому вогні в добре провітрюваному приміщенні, при цьому не можна нагинатися над посудом та вдихати їх пари.

3. Інструменти, матеріали та пристосування

Тканина

Головною вимогою до якості тканин для розпису є їх волокнистий склад та наявність гладенької поверхні (щоб гарно вбиралась резервуюча суміш).

Батик можливо виконати на тканині будь-якого походження, проте краще, якщо вона складатиметься з натуральних волокон. На тканинах, що містять штучні або синтетичні волокна, фарби погано закріплюються або не закріплюються зовсім.

Для початку краще використовувати тонкі бавовняні тканини - мадаполам, маркізет, батист або шифон. Біле полотно, ситець, бязь використовуються для гарячого і вузликового батику.

На натуральний шовк краще переходити, коли ви оволоділи основними прийомами розпису. Шовкові тканини різняться за властивостями, а тому по-різному піддаються розпису. Тонкий шовк - понже, креп-шифон – ідеальний для початківців і особливо підходить для контурного розпису. Фарба на ці тканини лягає рівно і добре розтікається. Більш щільні тканини - Дюпон, Туаль, креп-сатин, крепдешин і креп-жоржет - теж підходять для роботи в техніці нанесення контурів, оскільки на них швидше ніж на щільних шовках (таких як шовк-бурет, тусса) закріплюються роздільні лінії. Ці види шовку можуть бути використані для нанесення воску лише за умови, що резерв добре проникає в тканину. Розчинаючи роботу, особливо на великій площині, насамперед потрібно зробити пробне нанесення резерву і переконатись у позитивному результаті.

Рами для розпису

Перші невеликі роботи можна виконувати і на великих п'яльцях для вишивання або закріпити тканину на підрамнику, який художники використовують для натягування полотна. Надалі можна придбати спеціальну розсувну раму, що складається з чотирьох планок з пазами, з допомогою яких можна змінювати розміри робіт.

Кнопки використовують для закріплення тканини на рамі. Краще брати кнопки з довгим тонким вістрям (щоб не залишались дірочки та затяжки) або звичайні булавки. Існують спеціальні трьох зубчасті кнопки для батику.

Пензлі

Пензлі розрізняють за розміром та матеріалом. Для розпису потрібно мати круглі (від №8 до №12 мм) пензлики для невеликих ділянок полотна та великі плоскі (від №14 до №18) для великих ділянок. Мінімальний набір пензлів – три штуки: тонкий (№3) для розпису дрібних деталей, середній (№ 10-12) та товстий (№ 20) для розпису фону. Найкраще використовувати білячі або колонкові пензлі, які потрібно підбирати таким чином, щоб кінчик пензлика у мокрому стані був гострим.

Для обробки великих ділянок також використовують спеціальні поролонові тампони, а для дрібних – ватяні палочки.

Для покриття резервуючою сумішшю в гарячому батику потрібні щетинисті пензлики аналогічні за розмірами та флейц, для покриття великих поверхонь.

Скляні трубочки

Для розпису холодним батику потрібно мати набір скляних трубочок з носиком різного діаметру для тканин з різною щільністю – чим тонша

тканина, тим менший діаметр і навпаки. Таку трубочку можна виготовити і самостійно з скляних рейсфедерів. Для цього кінчик трубочки розігріти на полум'ї і ледь загнути його пінцетом.

З трубочкою працюють наступним чином. Резерв набирають в неї, опустивши кінчик трубочки в рідину і втягнувши в себе повітря через її верхній кінець. Розчин повинен заповнити резервуар. Після закінчення роботи залишки резервуючої суміші видувають у пляшечку, а трубочку промивають, багаторазово втягуючи та видуваючи банзин або уайт-спірит. Якщо цього не зробити, засохший резерв не можливо буде видалити.

Фарби для тканини

Їх можна придбати в будь-якому художньому салоні або господарському магазині. Найбільш розповсюджені та недорогі – анілінові. Вони мають дуже багату палітру, їх можна самостійно розвести дотримуючись інструкції на упаковці. Сухі анілінові фарбники дозволяють створювати додаткові ефекти. Фарбник повинен відповідати виду тканини. Наразі в художніх салонах з'явилося багато імпортих фарб та готових резервів для батика – вони не складні в роботі та добре закріплюються термообробкою при допомозі праски. Не поступаються за якістю фарби та резерв, що входять до складу набору московського виробника «Гамма». В нього входять основні кольори, які при змішуванні дають досить широку палітру, а також спеціальна скляна трубочка з резервуаром для нанесення контурів. В набір входить детальна інструкція.

Барвники поділяються на органічні та мінеральні. Органічні барвники в свою чергу поділяються на натуральні барвники рослинного й тваринного походження та синтетичні. Мінеральні фарби – це солі мінералів (хрому, кадмію, стронцію, кобальту, заліза та ін. в суміші з іншими сполучними речовинами).

Під терміном «фарба» в розписі тканин способом батика розуміють розчин барвника у воді або у воді із спиртом та іншими речовинами. В сучасному розписі використовують тільки органічні мінеральні барвники.

Робота по розпису тканин способами холодного та гарячого батика ґрунтується на властивості фарб розтікати по тканині. Оскільки до складу фарби входять речовини, що сприяють кращому розтіканню та висиханню її на поверхні тканин, то працювати з нею необхідно швидко та впевнено, інакше виріб вийде не якісним.

Великі поверхні тканин «заливають» зліва направо та зверзу вниз. Заливку розпочинають з лівого верхнього кута в обох напрямках одночасно. Якщо цього не робити, то утворяться підтікання та плями.

В перервах між роботою фарбу не можна залишати відкритою, тому що випаровуючись вона втрачає свої якості.

Інші пристосування

Для змішування фарб потрібна глибока *палітра*, яку можна придбати або пристосувати під неї старі кришки або блюдця.

Кольоровий *копіювальний папір* потрібен для перенесення малюнка на тканину.

Ємкості (склянки або банки) для промивання пензликів та просто для чистої води.

Дистильована або кип'яча вода потрібна для розбавлення фарб, так як звичайна вода з під крана може містити різні домішки та призвести до небажаних результатів.

Ватні тампони – для видалення надлишків барвників та для роботи в техніці «вільний розпис».

Для вузликового батику додатково потрібно мати міцні *синтетичні нитки, канцелярські гумки, канцелярські затискачі*.

Пульверизатор для фарби, який застосовується в трафаретному та аерозольному розписі.

Фен прискорює процес висихання фарби.

Праска та ножиці.

Набір піпеток.

Для додаткових ефектів: *сіль крупнокристалева, мочеви́на*.

4. Підготовка до роботи

Підготовка тканини

Перед роботою тканину необхідно випрати щоб запобігти її зсіданню та видалити апретуру, якою може бути пропитаний матеріал (на таку тканину фарба може лягати дуже не рівномірно). Краще всього прати тканини, призначені для розпису, з господарським милом, так як пральні порошки вимиваються не повністю і можуть негативно вплинути на колір фарби. Бавовну перуть у гарячій воді, а шовк - у теплій. Після прання тканину ретельно прополіскують, віджимають, не викручуючи, підсушують і прасують ще вологою.

Перенесення малюнка на тканину

Для першого разу краще взяти не великий і не складний зразок. Малюнок наноситься на щільний папір тушшю або чорним фломастером контурними лініями такої товщини, щоб їх було добре видно через тканину. Підкласти малюнок під тканину, закріпити та обвести його простим олівцем.

Лінії повинні бути не яскравими, щоб їх не було видно під контуром резерва. Якщо тканина дуже прозора, а малюнок не складний, то малюнок можна і не переносити, а відразу обвести його резервуючим розчином.



Натягування тканини на раму

Перш за все необхідно обмотати раму скотчем або щільним папером, щоб фарба не потрапила на раму і не зафарбувала наступні роботи. Спочатку тимчасово фіксують кути полотнища в кутах рами, потім натягують та закріплюють тканину по середині сторін рами. Далі, послідовно заріплюючи протилежні сторони тканини, просуваються від центра сторін рами до кутів.

Тканина повинна бути натягнена без перекосів та порушення взаємної перпендикулярності ниток. Потрібно також пам'ятати, що при розписі тканина зволожиться і може провиснути, тому натяг потрібно зробити якомога сильніше.



5. Холодний батик

Поява в Європі на початку ХХ століття східних тканин призвела до захоплення ручним розписом тканин. Батик переживав друге народження. Але відтворити класичний процес виготовлення воскового батика європейцям було складно, тому з'явився інший, більш доступний і простий вид розпису, який відрізнявся від гарячого батика не тільки температурою резерву, а й змінився його склад, інструменти для його нанесення, а також стиль розпису. Для нового розпису по шовку найбільш характерні білі і кольорові лінії, які відокремлюють одну колірну ділянку від іншої, всі деталі малюнка мають чітку межу і розписуються фарбами тільки у середині резервної лінії. В результаті малюнок набуває графічної чіткості. На відміну від гарячого батика, даний метод не вимагає видалення резерву після фарбування, більш простий і безпечний, а тому відноситься до числа найбільш популярних прийомів розпису тканини.

Нанесення контурних засобів

При нанесенні на тканину (якщо вона попередньо не заґрунтована), рідкі фарби зазвичай розтікаються в усіх напрямках. Цьому можна запобігти, якщо попередньо нанести резервуючу суміш, і заодно відділити один колір від іншого. Для нанесення контуру малюнка використовують скляні трубочки. Кінчик трубочки повинен бути загнутий на 135° . Такий кут запобігає непередбаченому розтіканню резервуючої рідини по тканині. Необхідну кількість суміші набирають у резервуар трубочки шляхом всмоктування її гумовою грушею або ротом (дуже обережно) з основної ємкості. Наносять резерв на тканину, торкаючись її загнутим кінцем. Працювати трубочкою потрібно впевнено, вести по тканині нею повільно та рівномірно. Чим повільніше вести трубочку, тим товща лінія утворюватиметься і тим краще резерв проникатиме у тканину. На початку роботи трубочку на тканину потрібно опускати швидко, щоб на кінчику

носики не утворилася крапля. Закінчивши лінію, трубочку необхідно теж перевернути носиком доверху, щоб резервуючий розчин вийшов з носика.

При використанні пластмасових пляшечок, тубиків із знімними насадками резерв потрібно видавлювати рівномірно, щоб лінії були рівними.

Після закінчення роботи трубочку промити бензином і вставити в неї тонкий дріт.

Після того, як наведений контур добре просохне (процес можна прискорити за допомогою фена), потрібно перевірити його на якість (резервуюча лінія повинна бути безпервною і не пропускати фарбу на сусідню ділянку). Для того щоб не виникали проблеми такого характеру потрібно знати причини їх виникнення та способи їх усунення.

Проблема	Причина	Усунення
Резерв не витікає з скляної трубочки або насадки	Кінець трубочки або насадки закупорився Із резервуючої суміші випарувався бензин	Промити трубочку бензином Розбавити резерв бензином, слідкуючи при цьому, щоб він не став занадто рідким
Не щільна лінія контурного засобу	Резерв наносився занадто швидко	Провести лінії ще раз після того як просохли (краще з вивороту) повільно та рівномірно
У місцях з'єднання ліній контурним засобом витікає фарба	Неуважність при нанесенні ліній	До нанесення фарби провести тести на воду
Розмежовуючі лінії щільні, але фарба все одно затікає на сусіднє поле	На маленьку ділянку нанесли занадто багато фарби або пензлик підходив занадто близько до лінії і фарба перейшла через неї	Віджимати надлишки фарби з пензлика об край склянки. Не підводити щіточку дуже близько до краю поля, а дозволяти фарбі розтікатися по тканині самостійно. Для усунення помилок після просихання фарби проводять нову лінію. Коли резерв висохне фарбу намагаються розчинити та видалити змоченою у воді ватяною паличкою.



Розпис тканини

В холодному батикі фарби наносяться тільки поверхнево, м'якими пензликами, паралоновими або ватяними тампонами. На різних тканинах фарба розтікається по-різному: на тонких шовкових краще, на більш щільних – гірше. На таких тканинах доводиться підводити пензля з фарбою досить близько до резервуючої лінії. Робити це потрібно дуже обережно. Якщо все таки фарба перейшла на сусідню ділянку, то потрібно спробувати змоченою ватяною паличкою видалити не бажані плями фарби. Розпис потрібно розпочинати з більш світлих ділянок. Якщо все ж з'являться підтікання, то на світлій фарбі їх легше видалити, ніж на темній. А потім сусідню ділянку можна зафарбувати темним кольором.

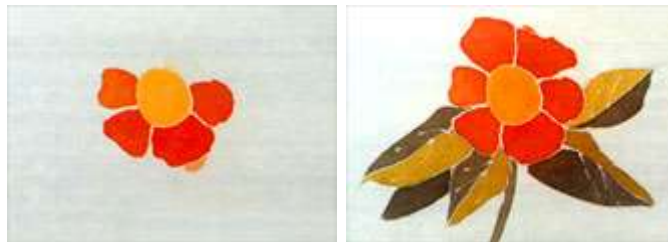

Акварельний розпис

При виконанні розпису декількома фарбами по сирій тканині відбувається затікання однієї фарби в іншу, як у акварелі на папері. При цьому часто використовують наступний ефект: капають на шовк трохи фарби і швидко, поки вона не ввібралась у тканину, дмухають на неї через трубочку або соломинку для коктейля, задаючи підтіканням необхідний напрямок.

Ще один розповсюджений ефект, що досягається за допомогою кухонної солі крупного помелу. Розсипані по поверхні кристали солі притягують фарбу, висвітлюючи фон навколо себе(фото 1). Гранули мочевини, навпаки, фарбу відганяють(фото 2).

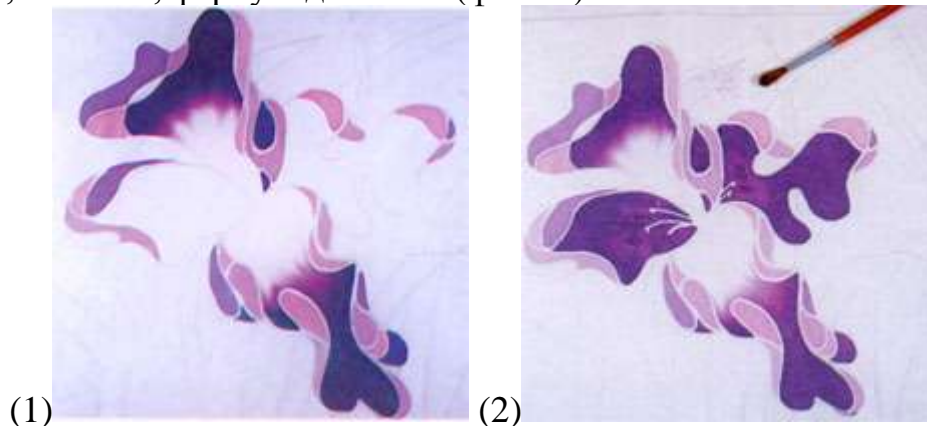

(1)

(2)

6. Вільний розпис

Вільний розпис по тканині не передбачає застосування будь-яких контурних засобів, що обмежують розтікання фарби на тканині. Так як без них складно отримати чіткий малюнок, то тканину попередньо ґрунтують спеціальним ущільнювачем для фарб. При потребі його можна з успіхом замінити розчином кухонної солі, крохмалю, ПВА, КМЦ, желатину та ін. Також можна змішувати з ущільнювачами і фарби.



Коли розпис завершений, необхідно виконати фіксацію згідно з інструкцією до застосування фарб. Після фіксації тканину промивають в теплій (до 40°) воді з дитячим милом, а потім прополіскують в прохолодній воді. Якщо розпис відбувався по шовковій основі, то при полосканні у воду потрібно додати трохи оцту.

7. Гарячий батік

З глибокої давнини для прикрашання тканини застосовувалось фарбування з використанням різноманітних резервуючих засобів, таких як розігрітий віск або смола. Техніка резервування була відома в багатьох країнах: в Перу, Японії, Ірані, Китаї, Armenії, Азербайджані, в африканських країнах, але батьківщиною батику традиційно вважається острів Ява в Індонезії. Для традиційного батику застосовують лише бавовняні тканини, а візерунок наноситься спеціальним інструментом – чан-тингом (тьян-тингом). Він являє собою маленький мідний резервуар з носиком, закріплений на дерев'яній або бамбуковій ручці. Чан-тинг дозволяє наносити складні традиційні візерунки з тонких ліній та велику кількість крапочок. Потім тканина зафарбовується в індиго або коричневий колір.

У наш час використовують багато технік нанесення гарячого воску. Резерв можна наносити щітками або спеціальними штампами чи то просто капаючи його на тканину.

Матеріали

Традиційно гарячий батик виконується на будь-якій бавовняній тканині світлого кольору без малюнка.

Резервуючий розчин

Для приготування резерва знадобиться маленька електроплитка та каструлька або банка з товстої жести. Досвідчені майстри для приготування резерва використовують віск, але він дорого коштує і його не просто знайти, тому для початку можна використовувати звичайні парафінові свічки.

Шматочки парафіну покласти в банку, поставити її в миску з водою, що стоїть на плитці.

Пам'ятайте! Парафін та віск можна нагрівати тільки на паровій бані, якщо ж поставити його на плиту, то від високої температури віск може загорітися.

Коли парафін розплавиться, то регулятор температури на плитці поставити на мінімальну позначку, щоб просто підтримувати температуру необхідну для того, щоб резерв не захолов. В миску не забувати підливати гарячу воду. Для надання резерву еластичності можна додати розігріту каніфоль (1-4 г) або віск (у пропорції з парафіном 1 до 2).

Пензлі

Для нанесення резерву використовують плоскі пензлі №5 та №10. Для покриття великих ділянок можна використовувати флейци. Нанесення тонких ліній та крапок зручно виконувати чан-тингом.



Фарбування

Вибір фарби залежить від обраного способу фарбування. В домашніх умовах фарбування простіше виконувати шляхом опускання тканини з нанесеним воском прямо у фарбу. Для цього використовують звичайні анілінові барвники. Для фарбування знадобиться широка пластмасова або емальована ємкість, краще прямокутної форми, оскільки резерв дуже крихкий і фарбувати батик потрібно не зминаючи.

Під час фарбування також потрібно мати водяний термометр для визначення температури барвника, банки та старі каструлі (для приготування фарби), кухонну сіль (щоб фарба рівномірно проникла у тканину), а також оцт або оцтову есенцію (для закріплення барвника).

Нанесення воску

Існує три способи нанесення воску.



на всю площину мотиву, а фон зафарбовують. Утворюється білий малюнок на кольоровому фоні.	внутрішні лінії мотиву, а сам малюнок зафарбовують. Віск наноситься великими п'ятнами невизначеної форми.	спосіб - віск наносять тільки на контури малюнка. Для цього користуються чантингом.
-------------------------------------------------------------------------------------------	-----------------------------------------------------------------------------------------------------------	-------------------------------------------------------------------------------------

Якщо резерв матиме не достатньо високу температуру, то він не проникає в тканину і зарезервовані місця зафарбуються. Тому роботу потрібно перевірити на світло і якщо в якомусь місці резерву не достатньо, то нанести віск ще раз з виворітного боку тканини.

Кракелюри

Зображення у вигляді тріщинок та прожилок характерне для гарячого батика. Кракелюри отримують наступним чином: після затвердіння резерву, батик знімають з підрамника та зминають, сильно чи слабо, в залежності від бажаного ефекту. Під час фарбування барвник проникає у заломки та створює характерний ефект.



Фарбування

Тканину можна фарбувати двома способами: окунаючи її у розчин фарби або шляхом нанесення фарби на поверхню тканини пензликами, паралоновими тампонами або аерографом.

Опускання у фарбу

Для цього виду фарбування найбільше підходять анілінові барвники. На 100 г тканини без резерву потрібно взяти 10 г барвника, 1 ст. ложку кухонної солі, 1,5 л води. Барвник розвести в невеликій кількості води, додати сіль та кип'ятити 10 хв. при помішуванні. Потім перелити фарбу в посудину, в якій відбуватиметься фарбування батика, та додати гарячої води до потрібного об'єму. Температура плавлення воску – 40°, парафіна – 45°. Отже, температура барвника має бути дещо меншою.

Перед опусканням тканини у фарбу її потрібно намочити – щоб фарба лягала більш рівномірно. Робити це потрібно дуже обережно, щоб не пошкодити парафін. Тримати батик у фарбі не довше 30 хв., так як фарба може розчинити резерв. Обережно прополоскати батик декілька разів, поки вода не стане чистою. В останнє полоскання додати для фіксації 1 ст. ложку оцту (або 1 ч. ложку есенції) на 1 л води. Далі батик розкладають на горизонтальній поверхні та просушують.

Багатокольоровий батик

Багаторазове фарбування можливе як при поверхневому фарбуванні так і при опусканні батика у фарбу.

При поверхневому фарбуванні після першого фарбування на тканину, що висохла наносять новий малюнок воском. Потім наступний шар фарби. Візерунок утворюватимуть білі ділянки та ділянки, що збереглися після першого фарбування й оточені більш темним кольором. Продовжувати цей процес можна настільки багато разів, настільки багато кольорів потрібно отримати. При цьому пам'ятати, що фарби нанесені на не покриті воском місця змішуються. Тому необхідно розпочинати з більш світлих тонів й переходити до більш темних.



Резерв можна наносити на тканину з попередньо нанесеними кольоровими плямами, колами, краплями, повторно розписуючи батик.



Прийоми багаторазового фарбування можна застосовувати і при фарбуванні батика шляхом опускання у фарбу. Однак покриття воском та фарбування не можна повторювати більш 2-3 разів, так як чистий парафін не витримує багаторазового використання та осипається. Щоб збільшити кількість фарбувань, в резерв додають каніфоль.

Видалення воску

Після фарбування необхідно видалити з тканини резерв. Для цього достатньо пожмакати тканину руками – парафін потріскається й осиплеться. Залишки парафіну видаляють, прасуючи батик через газету. На стіл кладуть декілька газет, на них – тканину, а зверху ще один шар газет. Прасувати батик (змінюючи газети) потрібно до тих пір, доки не перестануть

проступати масні плями парафіну. Якщо ж на тканині таку плями залишаться, то видалити їх тампоном, змоченим у бензині або розчиннику.

8. Вузликовий батик

Вузликовий батик відомий в країнах Сходу ще з давніх часів. В Індокитаї вузликова техніка існувала ще до VII століття. В Індії вона широко розповсюджена і по сьогоднішні часи під назвою **бандхей** (бандхана, бандхіні), що в перекладі означає «обв'язи-пофарбуй». Малюнок складається з безлічі білих та кольорових крапок. З таких тканин виготовляють весільний та святковий одяг. В Малайзії, Індонезії вузликова техніка називається **плангі**, що означає "плямка". На Суматрі тканини доповнюють вишивкою бісером, у Індії - намистинами, в Африці - вишивкою, перлами та мушлями. Цей спосіб фарбування бул відомий на Кавказі, в Тибеті, в країнах Близького Сходу та північної Африки.

Створення малюнка способом прошивання тканини – більш складний та витончений прийом. В Індонезії така техніка називається трітік. У Європі вузликове фарбування стало відомим на початку XX століття й використовувалося в одязі та інтер'єрі. У 70-роки відродження інтересу до Сходу знову зробило вузликову техніку модною та стильною.

Матеріали

Для вузликового батику краще використовувати бавовняну тканину, оскільки її простіше зав'язати та пофарбувати. Можна також застосувати шовк та віскозу, але для них потрібно правильно підібрати відповідні барвники. Існують універсальні барвники, але в будь-якому випадку, потрібно спочатку виконати пробне фарбування.

Для фарбування потрібно підготувати велику посудину – таку, щоб тканина в ній плавала вільно. Найбільш підходить емальований таз. Також потрібно мати бавовняні нитки №10 та бавовняні мотузки різної товщини. Мотузки та шнури потрібні не тільки для того, щоб зафіксувати складену тканину – вони й самі по собі утворюють візерунки з тонких та широких смуг. Мотузки з штучних волокон застосовувати не слід, тому що вони під час фарбування пропускають під себе фарбу і на тканині не утвориться необхідний візерунок.

Більшість прийомів вузликового фарбування потребують складання тканини. Для того щоб зафіксувати складки потрібна праска. Окрім того, можуть стати в нагоді камінці, гудзики, висушений горох.

Вузлики

Основний прийом вузликового фарбування – зав'язування тканини у звичайні вузли. Це виконують по нитці основи (мал..1) або по косій (мл.2).



(1)



(2)

При цьому можна отримати кола або концентричні кола.

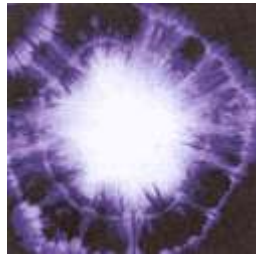

(3)

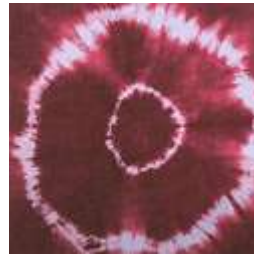

(4)



(5)

Замість вузла досить часто призібрану тканину обмотують (5) ниткою або мотузкою. Відстань між місцями обмотування може змінюватися (3,4) і в результаті смуги на тканині теж матимуть різну ширину.

Якщо тканину попідчіплювати голкою та одночасно обв'язати ці місця ниткою, то можна отримати точки та маленькі кола. Для кращих результатів нитку потрібно взяти товщу та обмотати її декілька разів.



Для створення мармурового візерунку (6) тканину потрібно зіжмакати в клубок та обмотати мотузкою. Після фарбування на ній утворяться хаотичні плями та прожилки. Якщо обв'язування та фарбування виконати декілька разів, то візерунок вийде більш цікавим.

При фарбуванні можна додатково використати горох, намистини, гудзики, камінці. В тканину загортається будь-який з цих предметів та туго обмотується ниткою. Тканина, що намотана на предмет пофарбується рівномірно, а навколо утвориться зіркова округла фігура.(7)

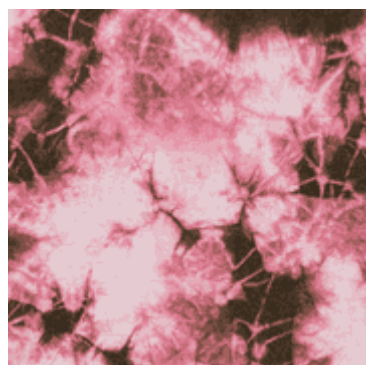

(6)



(7)

Складання

Складання утворює на тканині геометричні візерунки, а також дозволяє повторювати малюнок стільки разів, стільки разів була складена тканина. Тканину можна складати по прямій та по діагоналі.

Склавши тканину спочатку вчетверо, а потім способом «плісе», можна отримати хрестоподібну зірку.

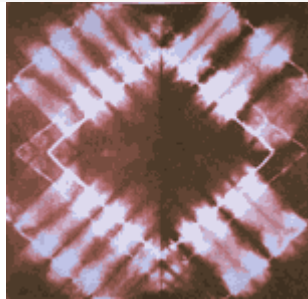
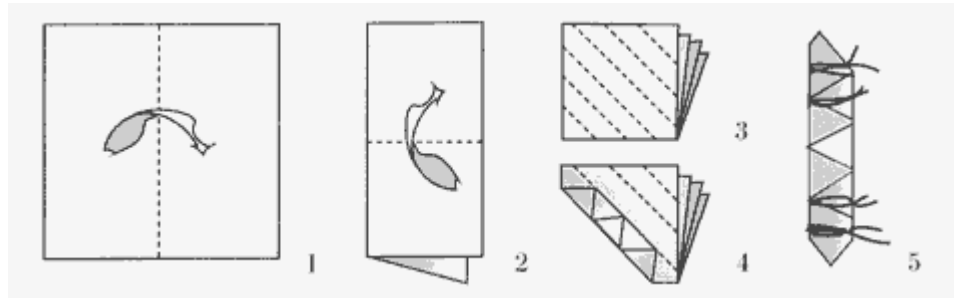

Малюнок «Квіти» отримують наступним чином: заплісувати складену у двоє тканину, а потім загнути в середину кути на верхньому згині. Змінюючи кількість обмотувань, можна отримати більш цікаві варіанти фарбування.

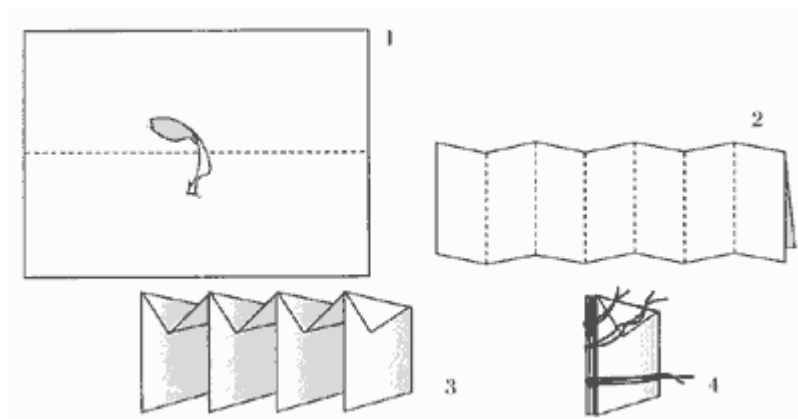

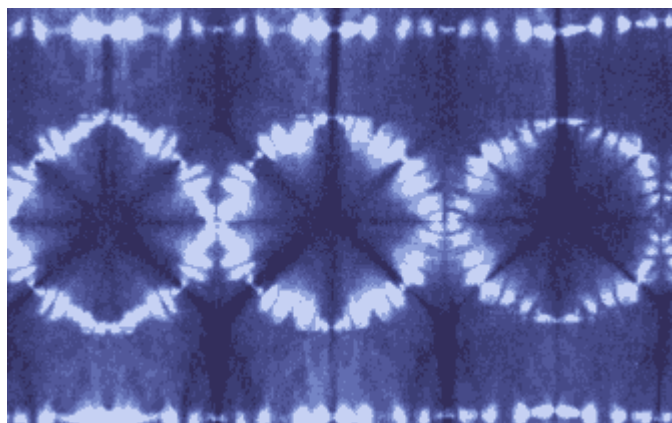

Помаранчево-фіолетовий вінок можна отримати частковим фарбуванням в різні кольори.

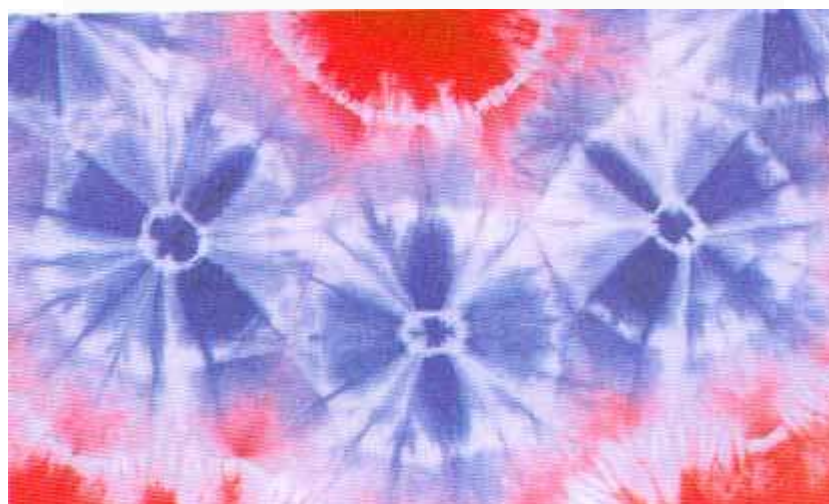
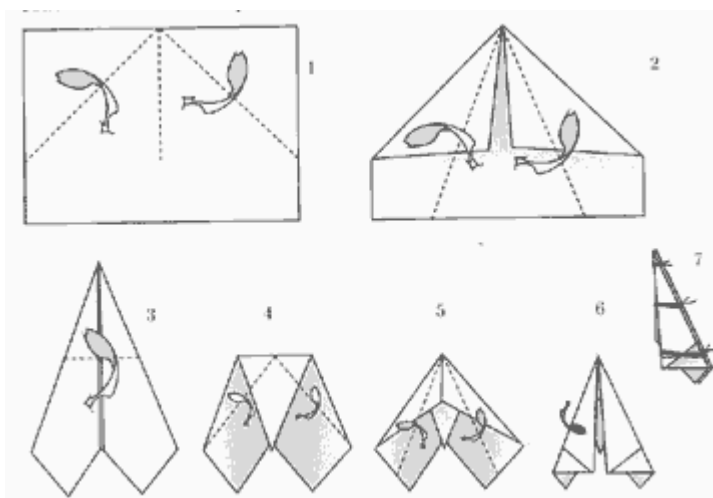

Прошивання

Прошивання тканини використовують, як правило, у поєднанні з прийомами складання та обмотування нитками й мотузками. На тканині простим олівцем розмічають малюнок. Потім по намічених лініях прокладають зметувальні стібки товстою ниткою (№10). Довжина стібків повинна бути не більш 5 мм. Після цього нитку сильно затягують (щоб фарба не пройшла в складки). Кінці ниток використовують для обмотування, але їх можна підсилити мотузкою. Прошивання по діагоналі утворює похилі смуги.

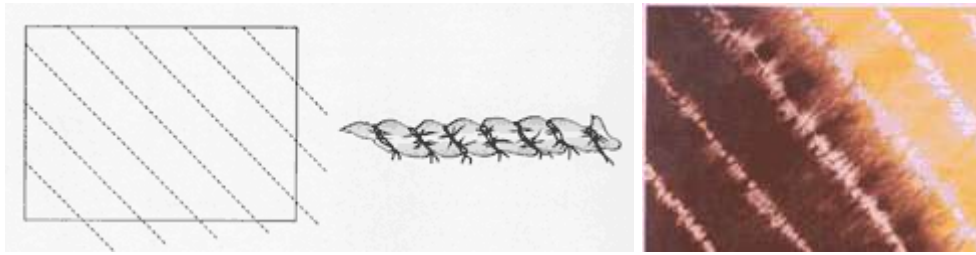

Поєднання складання та прошивання дозволяє отримати малюнок у вигляді чітких ромбів.



В техніці прошивання можна створити будь-який геометризований малюнок: зигзаги, квадрати, криві лінії, овали та інші складні фігури.

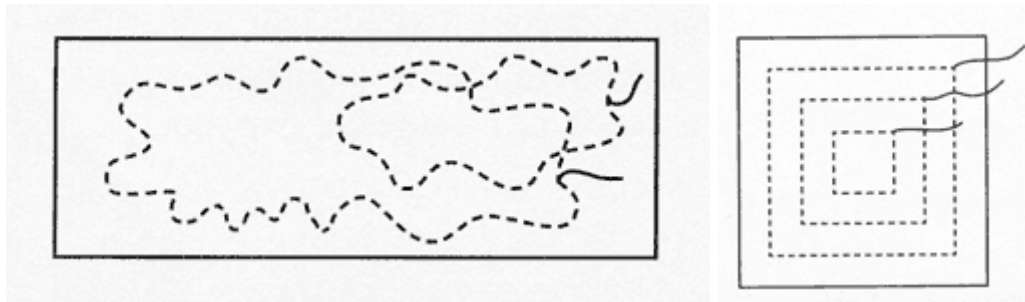

Фарбування

Розвести барвник у банці, згідно з інструкцією на упаковці, та процідити перед тим, як вилити розчин у таз для фарбування. Додати необхідну кількість води та поступово нагріти розчин на газовій плиті до 40-45°. Потім опустити тканину в фарбу. Повільно довести розчин до кипіння й продовжувати кип'ятити на маленькому вогні.

Якщо тканина для фарбування бавовняна, то після 20 хв. кипіння її потрібно вийняти і покласти у розчин кухонну сіль (2 ст. ложки на 2-5 л води) та знову опустити тканину в розчин. Після цього кип'ятити ще 30 хв. Під час фарбування шовкової або вовняної тканини замість солі додають 1 ст. ложку оцтової есенції на 4-5 л води. Закінчивши фарбування, залишити тканину в розчині, поки він не охолоне до 60-70°, а потім прополоскати спочатку в теплій воді, а потім у холодній. В останню воду полоскання додати 1-3 ст. ложки оцту на 10 л води.

При частковому фарбуванні тканини в різні кольори її підвішують над баком і потрібну частину опускають в кип'ячий розчин. В цьому випадку краще опускати її сухою та висувувати перед черговим фарбуванням.



Для багатокольорового фарбування на тканину потрібно попередньо нанести кольорові смуги, кола, плями, а потім скласти, зав'язати та пофарбувати тканину як звичайно.

9. Аерографія

Аерографія – це спосіб розпорошування фарби при допомозі аерографа або іншого побутового пульверизатора. Як техніка розпису, аерографія – це проміжна стадія між ручним та машинним способом розпису тканини. Цей спосіб нанесення фарби дозволяє створювати плавні, м'які переходи світлотіні з не чітким контуром. Аерографія дозволяє створити безліч кольорів та відтінків. Композицію можна створювати, використовуючи трафарети, вирізані із паперу, а також сухе листя, мережива, намисто, сітки і т.д. Дуже ефектними є композиції з рослинними мотивами. Такі композиції складаються шляхом пошарового розкладання листя трав та дерев. Розпочинають з розкладання елементів на задньому плані і плавно переходять до центру композиції. Роботу можна виконувати не тільки лише на білій тканині, але й на будь-якій однотонній, тільки щоб не на дуже темній. В цьому випадку можна використовувати не лише фарби для тканини, а й авто емалі. З розпилювачами краще працювати влітку або восени, коли є можливість працювати на свіжому повітрі і коли під рукою є маса трафаретів. Працювати потрібно в гумових рукавичках, тому що доводиться притримувати рукою листі у тих місцях, де потрібно отримати чіткий контур. Аерограф потрібно тримати на відстані близько 30 см від виробу.

При допомозі аерографії можна отримати ефект рельєфу або зім'ятої тканини. Для цього потрібно розкласти випрану, ще вологу тканину на стіл, накритий плівкою, дещо задрапірувати її та обробити аерографом. Розпочинати, як завжди, потрібно від світлого до темного кольору. Потім складки зміщуються і тканина повторно обробляється аерографом. Повторювати потрібно стільки разів, стільки кольорів буде задіяно. Залишаємо тканину в горизонтальному положенні.

Шаблони для розпису

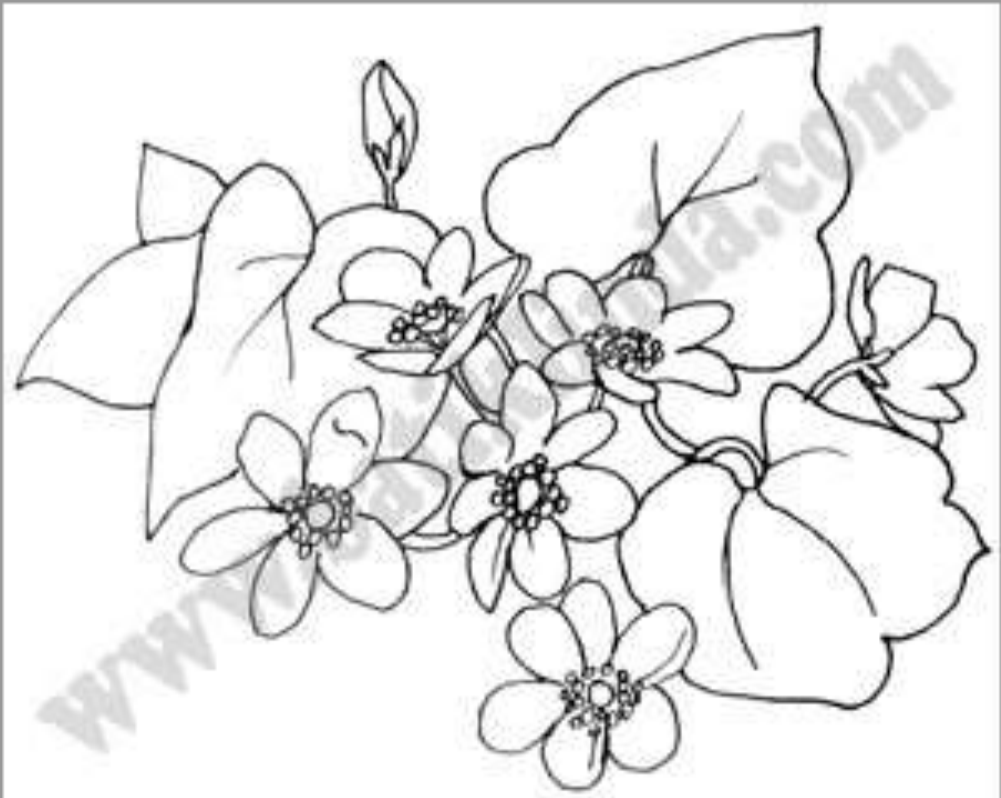

© *Anna Kozma*





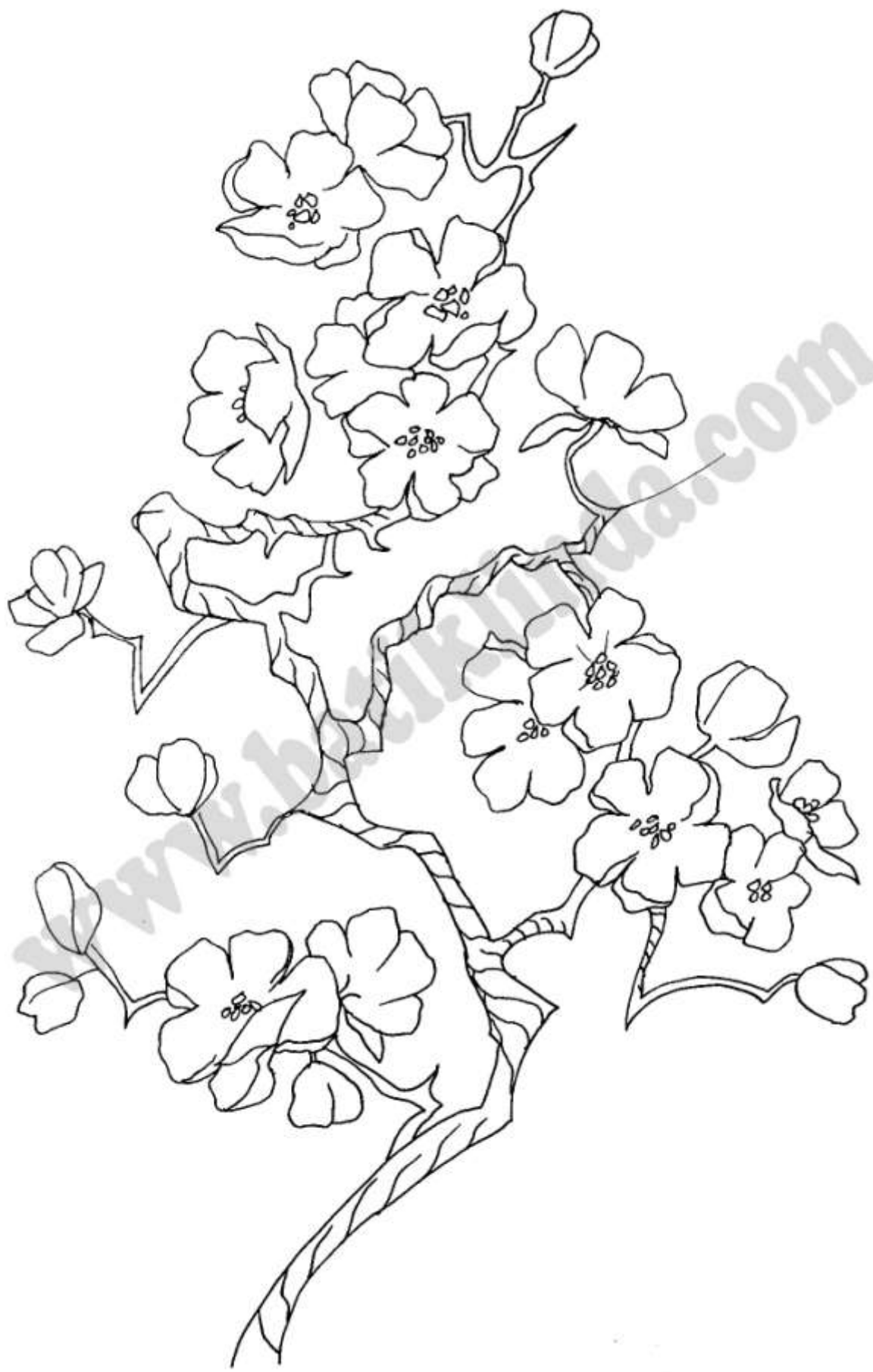



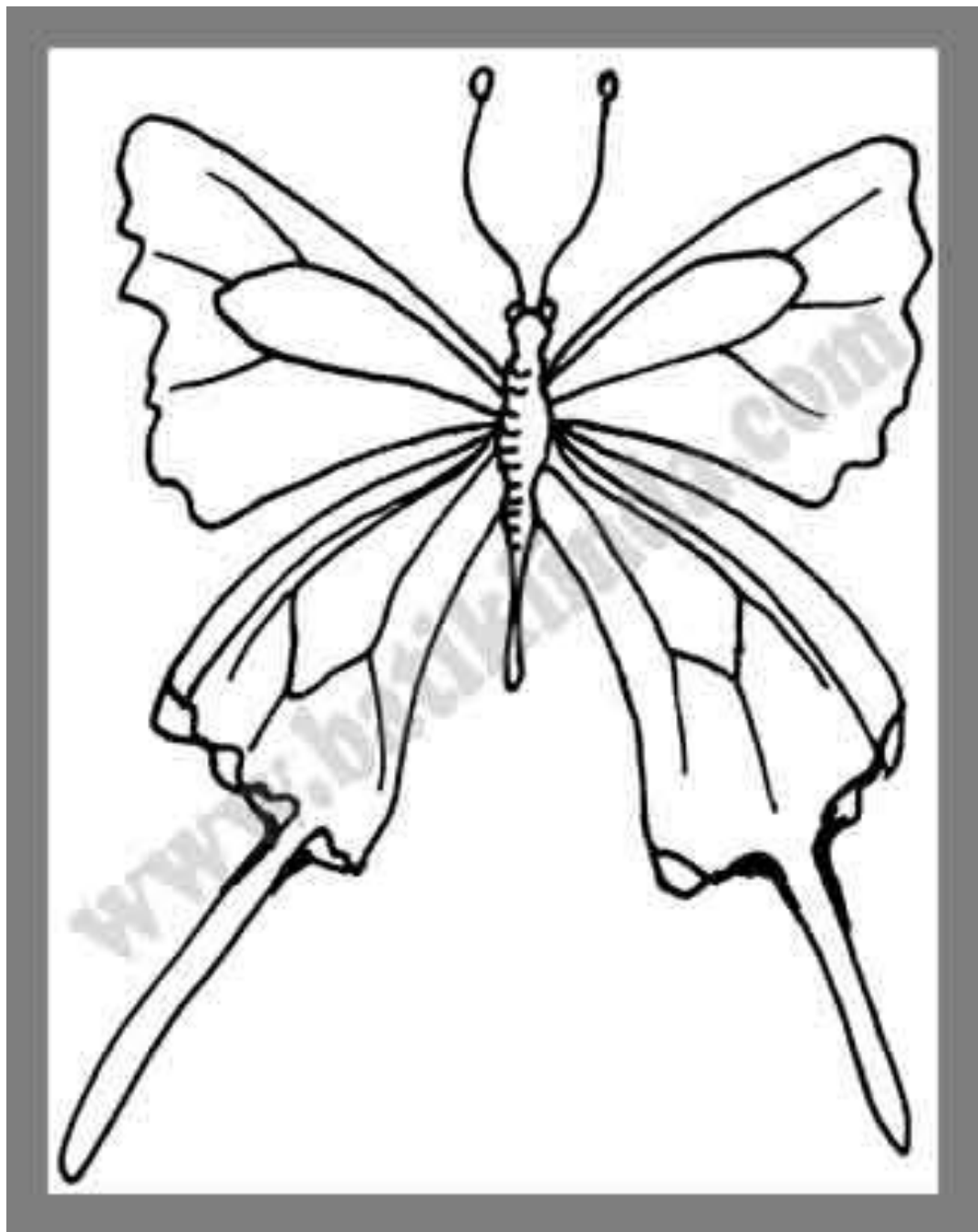

Интернет ресурси

1. <http://www.batik-design.ru/need.html>
2. <http://www.youtube.com/watch?v=WEf410Q0fFg&NR=1>
3. <http://www.aiesha-art.com/hot.html>
4. http://members.tripod.com/shubina_gallery/library/batik/batik1.htm
5. <http://lib.deport.ru/slovar/ojegov/m/madapolam.html>
6. <http://uk.wikipedia.org/>
7. <http://infoart.udm.ru/hobby/modes/fabrics.htm>