

Середня загальноосвітня школа № 6

Проект
на тему «Сумочка для косметики
(косметичка)»

Виконала учениця 9-А класу

Ясенко Вікторія.

Керівник: учитель трудового навчання

Харова Валентина Геннадіївна

Київ
2011

Зміст

1. Вступна частина	3
2. Основна частина	4
2.1. Еволюція сумочки для косметики.....	4
2.2. Аналіз виробів-аналогів.....	7
2.3. Теоретичні відомості.....	9
2.3.1. Матеріали, які використовуються для виготовлення косметички.....	9
2.4. Конструювання та виготовлення косметички.....	11
2.4.1. Конструювання косметички.....	11
2.4.2. Виготовлення косметички.....	12
2.5. Розрахунок собівартості.....	12
2.6. Міні - маркетингове дослідження.....	13
3. Висновки	15
4. Додатки	17
Додаток 1. План роботи з виконання проекту.....	18
Додаток 2. План проектної діяльності.....	18
Додаток 3. Клаузура.....	19
Додаток 4. Ескізний малюнок виробу.....	20
Додаток 5. Обладнання, інструменти, матеріали.....	21
Додаток 6. Креслення деталі.....	23
Додаток 7. Інструкційні карти.....	25
Додаток 8. Правила безпечної праці.....	29
Додаток 9. Фотографія моєї косметички.....	31
Додаток 10. Реклама.....	32
5. Список використаної літератури	33

\

Вступна частина

Для участі в олімпіаді з трудового навчання завданням творчого проекту було виготовлення сумочки для косметики (косметички). Сучасна промисловість випускає багато різноманітних косметичок, і кожна дівчина обирає для себе ту, яка найбільше їй подобається. Як правило, у кожної дівчини (жінки) у наявності є кілька різних косметичок, які вона добирає до сумок, до одягу, враховуючи те, де і як вона буде її використовувати.

Я вирішила зробити косметичку з шовкової тканини під сумочку для літа. Чому шовк? Тому що це екологічно чистий матеріал, і на сьогоднішній день це сама популярна тканина серед сучасних модниць.

Сумочка для косметики, яку я хочу виготовити, має бути функціональною, привабливою, оригінальною, не потребувати великих матеріальних затрат. На мій погляд ці вимоги частково можна реалізувати вже при виборі техніки виготовлення косметички. Це може бути клаптикова техніка (печворк). Тобто, для роботи можна використати клаптики шовку (а це коштвна тканина).

Для виготовлення косметички мені треба вміти кроїти, шити, працювати з оздоблювальними матеріалами. Я вмію шити на швейній машині, вмію оздоблювати вироби. Але я ще ніколи не оздоблювала вироби стразами. Ця техніка для мене є новою і мені потрібно цьому навчитись.

Для виконання проекту я склала план роботи з виконання проекту (Додаток 1) та план проектної діяльності (Додаток 2).

2. Основна частина

2.1. Еволюція виробу

Косметичка (*cosmetic bag, make-up bag, evening bag, gift bag*) – невелика сумочка, яка використовується для зберігання косметики, засобів гігієни та інших дрібниць.

Косметички, як правило, більші, ніж портмоне (гаманець), але менші, ніж сумка. Першими зразками можна вважати невеликі сумочки, які почали носити жінки ще в Середньовіччі. В ті часи розмір косметички був протилежно пропорційний достатку її володарки – чим менша косметичка, тим вищий соціальний статус жінки. Косметички того часу прикрашалися дорогоцінним камінням та були справжнім витвором мистецтва.

За історичними даними відомо, що неандертальці користувалися косметикою ще 50 тисяч років тому. До цього висновку палеонтологи прийшли після виявлення мушлі із залишками природних барвників. Учені працювали у похованнях, розташованих у провінції Мурсія на півдні Іспанії, де раніше були знайдені сліди перебування *Homo neanderthalensis*.



На думку палеонтологів, виявлена ними мушля служила контейнером для зберігання і змішування косметичних засобів. Крім того вчені знайшли жовтий пігмент, який міг використовуватися як основа під макіяж. Ще одна знахідка – пудра червоного кольору, змішана з цятками блискучого чорного металу.

Непрямим підтвердженням припущення про те, що всі ці пристосування служили неандертальцям у якості косметики, є марганцеві палички, знайдені раніше під час розкопок у Африці. Вчені вважають, що неандертальці використовували їх для нанесення візерунків на тіло. А розфарбовані мушлі, виявлені при розкопках деяких поселень

H. neanderthalensis, на думку дослідників, могли служити їм як прикраси. Тому можна сміливо сказати, що перші косметички з'явилися за часів первісного ладу.

Красуні Стародавньої Греції зберігали губну помаду в маленьких коробочках із золота з нанесеним на них орнаментом. У такі коробочки зручно було підмішувати отруту, щоб отруїти суперницю. Єгиптяни брали з собою помаду навіть в останню путь.

Японські археологи розкопали неподалік міста Кіото середньовічний набір для макіяжу, що включав у себе щипчики, ножиці, горщики для мазей і дзеркальце. Косметичка належала високопоставленої дамі, яка жила у VIII-XII сторіччях.

У центральній Японії розкопана і відмінно збереглася середньовічна косметичка. Знахідка була зроблена в місті Нісівакі префектури Хего, де історики досліджують жіноче поховання кінця періоду Хей'ан (794-1192). Археологи виявили залізні ножиці і щипчики довжиною, відповідно, 17 см і 8,5 см, дев'яти сантиметрове бронзове люстерко з Китаю і два горщики 6 і 5,7 см у діаметрі: один глиняний і один фарфоровий, повідомляє японська газета Japan Times. Ймовірно, у керамічних ємностях зберігалися мазі або парфуми.

Деякі історики вважають, що історія косметички починається з кишень. Причому з кишень чоловічих. У XIV-XV сторіччях для того, щоб носити дрібні предмети, чоловіки носили на поясі спеціальні мішечки. З часом ця мода перейшла і до жінок. У наступному столітті чоловіки перейшли до кишень, а жінки як раніше залишилися вірні маленьким мішечкам, які з часом і перетворилися на елегантні сумки.

У XVI сторіччі жіночі сумочки знайшли більш повітряну і практичну конструкцію з використанням доступних, повсякденних матеріалів, таких як шкіра із шнуровочним



кріпленням зверху. В XVII сторіччі сумки стали модними. Чоловічі та жіночі моделі були невеликих розмірів і мали складні форми. Для оздоблення часто використовувалася вишивка.

У XVII сторіччі жінки носили сумки – ридикюлі. Їх інкрустували бісером, стеклярусом, прикрашали вишивкою або плетінням. У XVII сторіччі з'явилися дамські сумки з тканини, які називали «помпадур». Саме 1790 рік вважається роком народження сучасної сумки, яку потрібно носити в руці.

У XIX сторіччі мешканки міста (панянки) завжди мали при собі декоративну сумочку з матеріалами для шиття та інших речей. Деякий час в моді були сумочки на довгому шнурку. У XX сторіччі для виготовлення косметичок почали використовувати синтетичні матеріали. Невеличкі сумочки були присутні в колекціях багатьох відомих дизайнерів одягу та аксесуарів.

У 1940 році в одяг прийшла нова строгість, в тому числі і до сумок. Металеві вставки, блискавки, шкіра та інші матеріали, були у дефіциті, тому виробники застосовували пластик і дерево. В 50-і роки почався розвиток дизайнерських будинків, таких як «Chanel», «Louis Vuitton» і «Hermes». У 60-х роках відбувся розпад уявлень про класичну моду із зростанням молодіжної культури.

Останнім часом виникли декілька нових напрямків у виготовленні сумочок та косметичок: використання натуральних та штучних матеріалів, а також косметички з використанням фотознімків для оздоблення виробів.

Що чекає сумочки у майбутньому? Багато простих прогнозів вказують на те, що цей модний аксесуар стане ще більш індивідуалізованим, з новими, цікавими текстурами і тканинами. Нова класика буде приходити і йти, але «Dior», «Gucci», «Hermes» і «Louis Vuitton», як і раніше будуть першими у списку виробників.

2.2. Аналіз виробів-аналогів

Косметичка належить до виробів, які використовують у повсякденному житті майже кожна дівчина та жінка.

Сумочка для косметики виготовляється з будь-якого тканого та нетканого матеріалу, може мати найрізноманітнішу конструкцію, оздоблення та може використовуватися у різних ситуаціях (для роботи, вечірки та відпочинку...).

Перед тим, як здійснити свій задум, я знайшла інформацію про те, як змінювались сумочки для косметики у часі, пройшла по крамницях та подивилась на косметички, які пропонує торгівельна мережа, передивилась зразки косметичок в інформаційних джерелах. Потім для себе я відібрала косметички, що сподобались мені найбільше та проаналізувала їх переваги та недоліки.

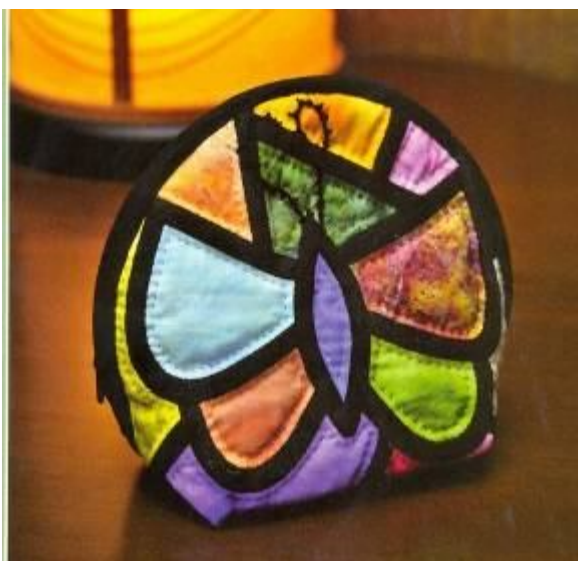

Переглянувши цю модель косметички, мені дуже сподобалася техніка печворк та її заокруглена форма, а також використання яскравих кольорів, що притаманне для молодих дівчат і літнього одягу. Як виявилось, що ця форма косметичка найбільш популярна.

Ця косметичка привернула мою увагу використанням блискіток. За рахунок цього косметичка має дуже привабливий вигляд. Я планую також при виготовленні своєї косметички



використати блискітки, але в нетрадиційному вигляді.



Ця косметичка досить об'ємна та м'яка, завдяки використанню певних матеріалів (синтапон, тинсулейт). У цій косметичці мене зацікавили декоративні шви, які я теж можу використати у своїй роботі, які додають косметичці фактурність.

У шкіряній косметичці Wanlima мене зацікавила її модна форма та логотип, адже свою косметичку я також збираюся оздобити своїм логотипом.



2.3. Теоретичні відомості

2.3.1. Матеріали, які використовуються для виготовлення косметички

- **Натуральний шовк** – дуже цінний матеріал, який одержують при розмотуванні тутового та дубового шовкопряда. Натуральний шовк має хорошу гігроскопічність (наближається до гігроскопічності шерсті); теплопровідність більша ніж у шерсті, але менша, ніж у бавовни та льону; шовкове полотно міцне і має гарний естетичний вигляд. Натуральний шовк використовують для виготовлення платтяних тканин, а також для виготовлення швейних ниток. З шовку роблять також тканини для парусного і парашутного спорту, хірургічні нитки та інше.

- **Органза** - тонка жорстка прозора тканина, зроблена з шовку, поліестера або віскози шляхом скручування двох волокон.

Органза підрозділяється на блискучу і матову. Малюнок на органі може вироблятися різними способами: вишивкою, травленням, печатанням. Цікаві ефекти дають лазерне прорізування і перфорування. Органзу часто використовують у костюмах для східного танцю.

- **Клейові прокладочні матеріали** – серед них виділяють термоклейові і ті, які з'єднуються з основним матеріалом без нагрівання.

Термоклейові прокладочні матеріали (ТПМ) за видом основи поділяються на: неткані, ткані і трикотажні.

За видом клейового матеріалу: поліамідні, поліефірні, поліетиленові та поліуретанові.

Неткані ТПМ (флізелін, прокламелін) застосовується в якості прокладочного матеріалу в бортах, комірах, клапанах, хлястиках, листочках карманів, а також в якості прокладки в області грудей, плеча, пройми, борта, лацкана. Флізелін може бути клейовим та не клейовим.

Ткані ТПМ – виготовляють з довговолонистої пряжі. Вони м'які та легкі. Застосовуються для дублювання дрібних деталей.

Трикотажні ТПМ – є альтернативою тканим термоклейовим. Застосовуються для будь-яких видів тканин, у тому числі і для еластичних. Після дублювання властивості тканин зберігаються у повному обсязі.

ТПМ з суцільним або точковим клейовим покриттям – мають вузьке застосування, надають деталям високу жорсткість, мають велику еластичність утворених клейових з'єднань.

Клейові технології постійно розвиваються, тому з року в рік з'являються нові види матеріалів. Останнім часом популярності набувають низькотемпературні клейові матеріали. В основному вони використовуються для шкіри та хутра, але їх можна використовувати і для текстильних матеріалів.

- **Утеплювачі** – можуть служити пух і хутро тварин. Але час не стоїть на місці і на зміну традиційним матеріалам приходять нові, високотехнологічні, які не тільки не поступаються натуральним, а й мають низку значних переваг у порівнянні з ними.

Компанія 3М розробила унікальну технологію виробництва мікрОВОЛОКОН. Створений на основі цієї технології утеплювач був названий Тінсулейт® (від англ. Thin – тонкий, insulation – утеплення). Об'єднавши в собі безцінний досвід природи з останніми досягненнями, утеплювач забезпечує найвищу ступінь захисту від холоду.

Спочатку розробка велася для вирішення завдання утеплення костюмів і взуття астронавтів. Успішно вирішивши це завдання, матеріал став застосовуватися для виробництва всіх видів одягу, взуття, рукавичок, головних уборів та інших аксесуарів.

Ізоляційний матеріал Тінсулейт® являє собою унікальне поєднання теплозахисних і вентилуються властивостей - надійно зберігаючи тепло, він дозволяє безперешкодно випаровуватися зайвій волозі. Цей утеплювач абсолютно не сковує рухів і забезпечує повний комфорт, дозволяючи ігнорувати будь-які погодні умови, в тому числі найсуворіші морози. Навіть тонкий шар цього мікрОВОЛОКОН утеплювача має дивні термоізоляційні

властивостями у поєднанні з довговічністю, невибагливістю і легкістю у догляді.

Головне в усіх утеплювачах – їх здатність утримувати повітря. Чим більше пов'язаного повітря утримується в одиниці об'єму утеплювача, тим краще він зберігає тепло. Зі зменшенням товщини волокон істотно зростає сумарна площа поверхні волокон, що зв'язують повітря, на одиницю об'єму. У Тінсулейт® у порівнянні з іншими матеріалами ця величина більша майже в 10 разів.

- **Підкладочні матеріали** - легкі, мають високу стійкість до витирання, міцність.

- **Фурнітура** – допоміжні матеріали, які застосовують під час виготовлення швейних виробів: гудзики, гачки, кнопки, пряжки, нитки, корсажна стрічка тощо.

2.4. Конструювання та виготовлення

КОСМЕТИЧКИ

2.4.1. Конструювання косметички

Для того, щоб косметичка відповідала моїм критеріям, я врахувала такі вимоги:

- **Естетичні** – є основними у визначенні її якості. Виріб повинен бути не тільки красивим, а й гармонізувати з зовнішнім виглядом людини, пасувати до аксесуарів (сумочок, одягу...).
- **Експлуатаційні** – визначаються стійкістю проти різних атмосферних впливів, води, миючих засобів, хімічного чищення, зносостійкістю, міцністю тканини на розрив.
- **Економічні** – полягають у доступності матеріалів при їх високій якості. Досягають це використанням найбільш економічних конструкцій, які дають змогу скорочувати витрати тканини на виробу, а також впровадженням механізованих процесів обробки тканини. У результаті цього вартість виробу знижується.

Розробляючи різні варіанти майбутнього виробу, я створила клаузуру (Додаток 3) та ескізний малюнок виробу – Додаток 4.

Для того, щоб виготовити косметичку, я дібрала обладнання, інструменти, матеріали, які необхідні для роботи (Додаток 5)

2.4.2. Виготовлення косметички

Щоб розкрити деталі косметички, треба перш за все виконати креслення деталі (Додаток 6). Так як моя косметичка виготовляється в техніці «Печворк» і складається з клаптиків, то для отримання викрійок деталей необхідно виконати моделювання.

Відповідно до технологічної послідовності виготовлення виробу розроблені інструкційні карти (Додаток 7).

Виконуючи різні роботи з виготовлення сумочки для косметики треба дотримуватись правил безпечної праці (Додаток 8).

2.5. Розрахунок собівартості виробу

Для виготовлення свого виробу я використовувала залишки шовку, які можна придбати на швейному підприємстві зовсім недорого, адже під час виготовлення швейних виробів неминучі міжлекальні випадки тканини. Я зателефонувала на швейне підприємство із запитом вартості таких відходів. Мені повідомили, що я можу їх придбати за 50 грн. за 10 кг.

<i>Назва матеріалів</i>	<i>Вартість за одиницю</i>	<i>Кількість матеріалів витрачен.</i>	<i>Всього грошей (грн)</i>
Тканина	50,00/10 кг	0,05 кг	0,25
Пайетки	3 грн. 1 упак.	2 уп.	6,00
Нитки	3 грн. 1 кат.	1 шт.	3,00
Блискавка	10.00 1 шт.	1 шт.	10,00
Стрази	0,80 коп.	50 шт.	45,00

	1 шт.		
Тинсулейт	27,00 1 м	0,2 м	5,40
Дублерін	27,00 1м	0,1 м	2,7
Всього:			67,35

За підрахунками собівартість спроектованої і виготовленої косметички становить орієнтовно 67 грн.

Виготовлений виріб коштував би дорожче, якби я не використала клаптики шовку. В магазинах така косметичка коштувала б набагато більше.

2.6. Міні-маркетингові дослідження

Для того, щоб визначити конкурентоспроможність та актуальність моєї косметички, я провела міні-маркетингові дослідження у своїй школі серед дівчат.

Для порівняння було представлено 7 косметичок, серед яких був варіант, який я спроектувала і виготовила:



Учасниці дослідження мали можливість добре подивитися на кожну косметичку та оцінити її.



Коли я запитала у них, що головне у косметичці на їхню думку, то почула багато відповідей, але частіше всього звучали такі слова, як сучасна, практична у застосуванні та красива.



Кожен із представлених варіантів косметичок мав свої переваги та недоліки, але за результатами голосування було обрано найкращу косметичку. Нею стала косметичка, яку виготовила я:



Після оголошення результатів я запитала у дівчат, чим саме сподобалася їм моя косметичка? Вони відповіли, що ця косметичка приваблює за рахунок яскравих кольорів, форми та практичності (Додаток 9).



Моя косметичка сподобалась не тільки дівчатам, а й учителю трудового навчання. Мої однокласниці замовили у мене вже три косметички, а вчителька запропонувала їх виготовити декілька на шкільний ярмарок. Розроблена реклама (Додаток 10) сприятиме поширенню інформації про мою сумочку для косметики.

3.Висновки

Я досягла мети свого проекту – спроектувала та виготовила косметичку, яка повністю відповідає моєму задуму. Створений виріб вийшов дуже вдалим. Вона має чудовий естетичний вигляд, приваблива, міцна та практична у застосуванні.

Під час роботи над проектом, я зрозуміла, що виготовлення косметички – творче та захоплююче заняття, тому що виникали все нові та нові ідеї. Так, під час пошиття я зрозуміла, що в косметичці необхідно змінити кольори на більш яскраві. І дійсно, з іншими кольорами на мій погляд, моя косметичка стала більш яскравою та привабливою. Але я розумію, що в межах однієї косметички їх поєднати неможливо. Тому у мене вже є плани

на створення інших. Мені в голову прийшла думка, що також можна створювати «тематичні» косметички.

За результатами міні-маркетингового дослідження можна сміливо стверджувати, що моя косметичка ідеально підходить для сучасних дівчат, тому що вона яскрава, модна та дуже зручна.

Цю косметичку можна запускати у масове виробництво. Так, як кожен бренд має товарний знак, то і я вирішила прикрасити косметичку своїм товарним знаком, зображеним на малюнку:



Додатки

План роботи з виконання проекту

1. Визначити мету творчого проекту.
2. Дібрати інформацію про косметички в інформаційних джерелах.
3. Проаналізувати моделі-аналоги сумочок для косметики.
4. Виконати ескізний малюнок своєї моделі.
5. Виконати креслення.
6. Дібрати тканину, оздоблення, інструменти та обладнання.
7. Розробити технологічні карти розкрою та пошиття косметички.
8. Виготовити виріб.
9. Розрахувати собівартість виробу.
10. Виконати міні-маркетингові дослідження.
11. Розробити рекламу.
12. Оформити портфоліо.
13. Створити презентацію проекту (електронний варіант).
14. Захистити проект.

План проектної діяльності

№ з.п.	Назва етапів проектування	Терміни
1.	Організаційно-підготовчий	з 01.11. по 14.11.
2.	Технологічний	з 15.11. по 19.12.
3.	Заключний	25.12.

Клаузура

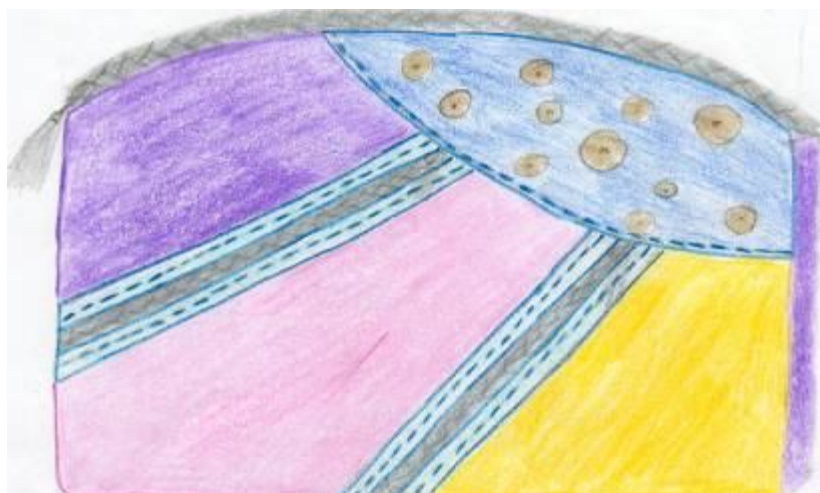
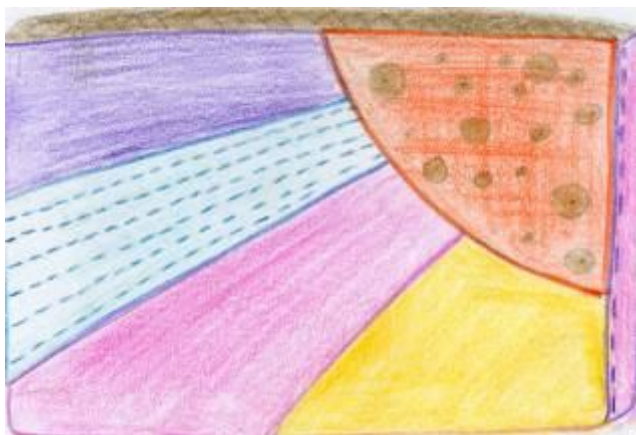

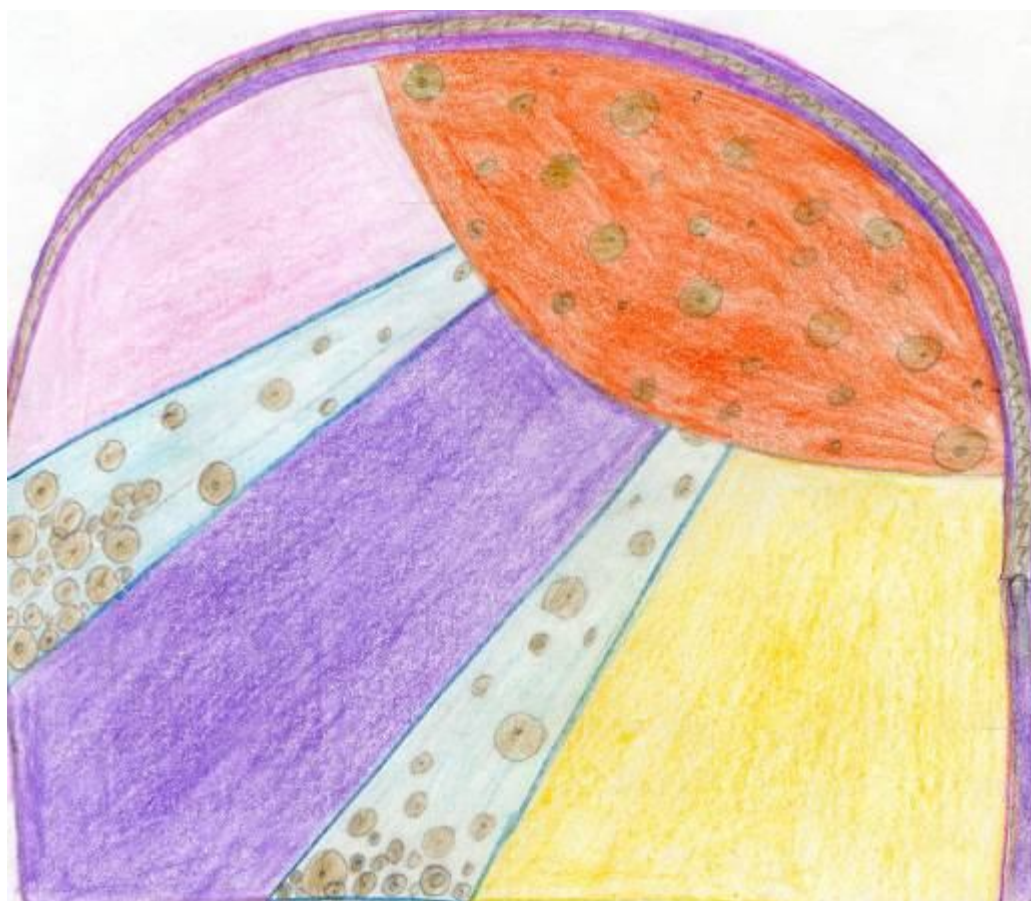

Ескізний малюнок



**Обладнання, інструменти, матеріали,
які необхідні для роботи**

№ з.п.	Найменування обладнання та інструменту	Зображення обладнання, інструментів, матеріалів
1.	Швейна машина	
2.	Праска	
3.	Ножиці	
4.	Крейда кравецька	
5.	Голки	
6.	Гольниця з шпильками	
7.	Сантиметрова стрічка	
8.	Нитки швацькі	
11.	Наперсток	
12.	Лінійка	
13.	Олівець	

14.	Бісер	
15.	Блискітки	
16.	Стрази	
17.	Застібка блискавка	
18.	Натуральний шовк	
19.	Тинсулейт	
20.	Органза	

Креслення деталей

Креслення косметички

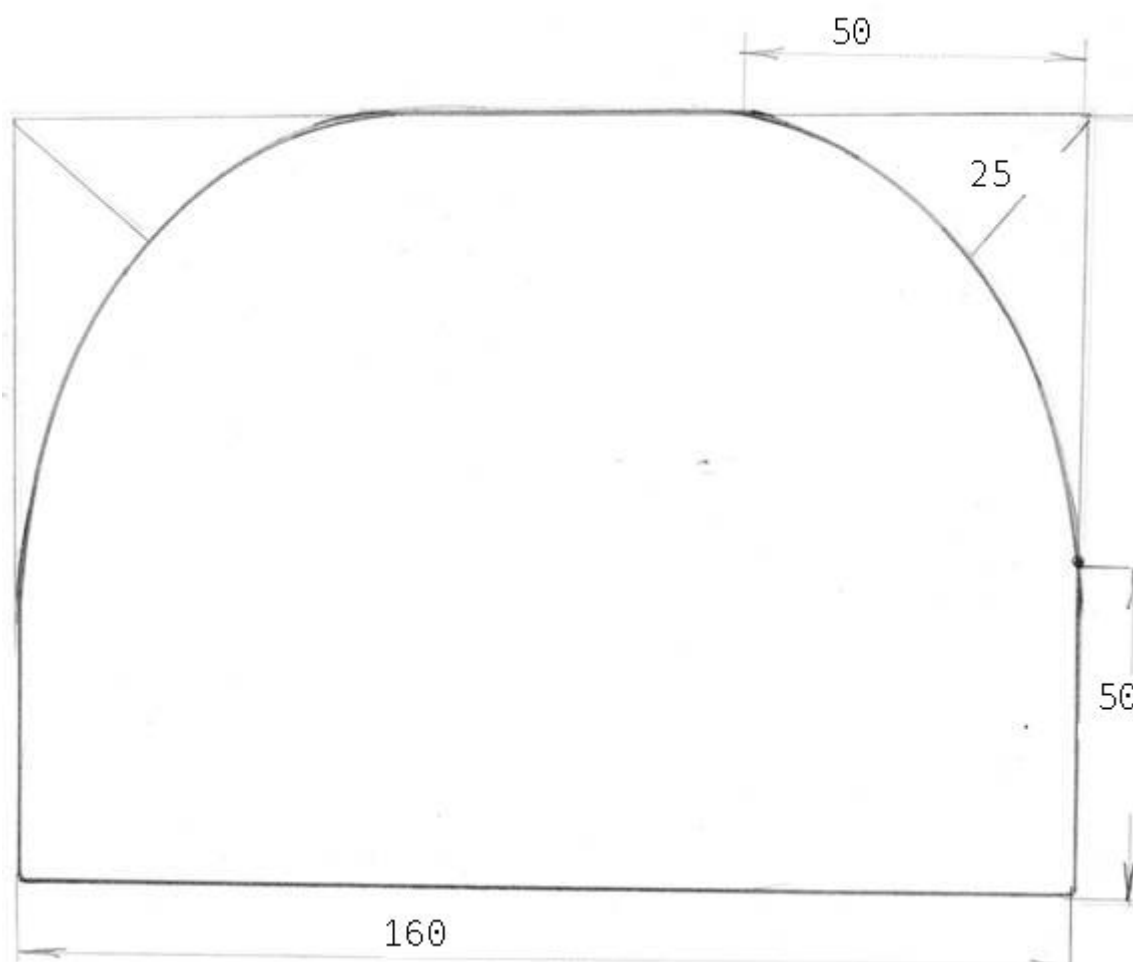

Моделювання косметички

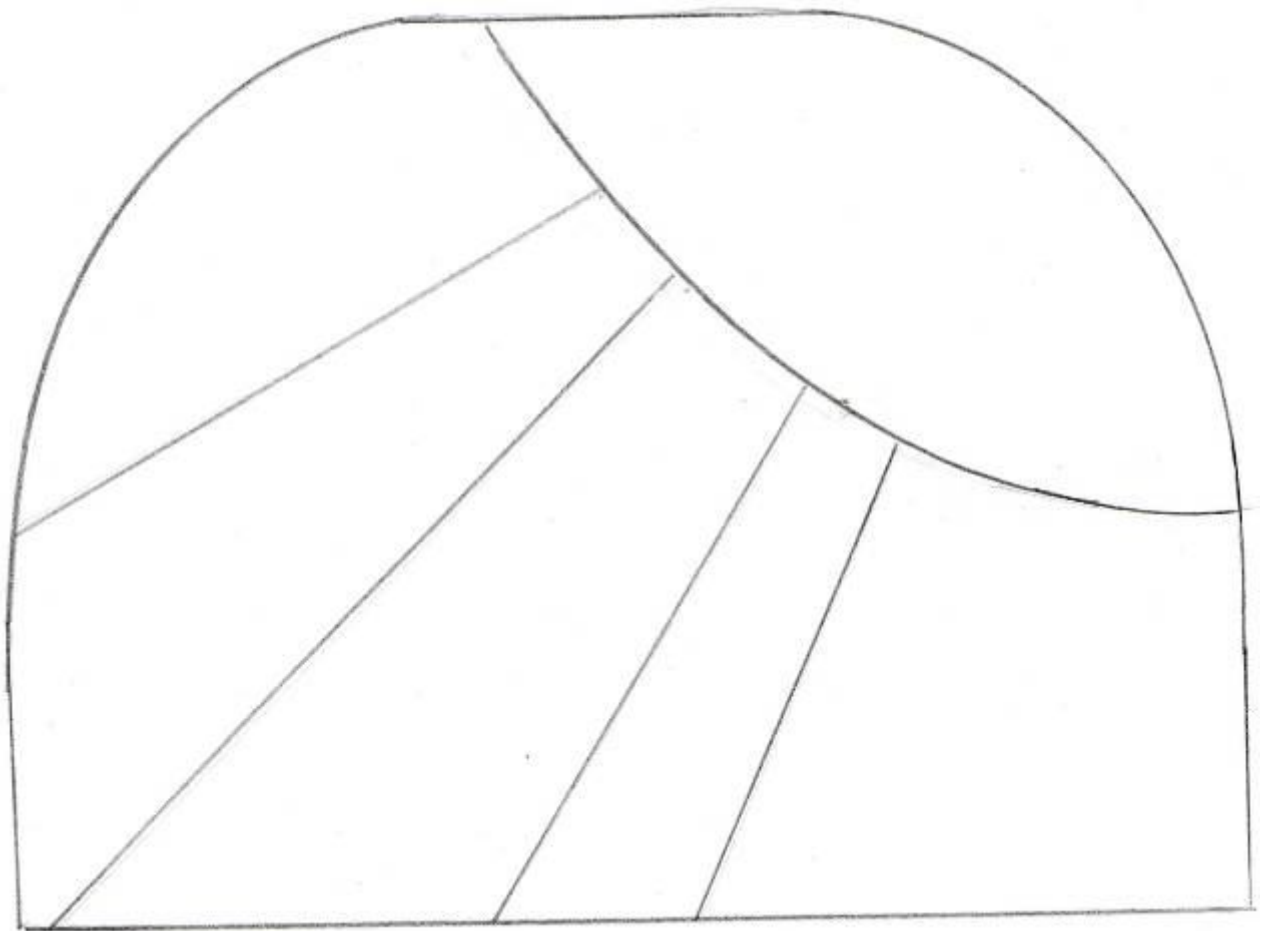







Інструкційна карта 1.**Розкрій косметички**

№	Назва операції	Зображення	Інструменти та матеріали
1.	Дібрати необхідні клаптики тканини за кольором та розміром.		Клаптики тканини
2.	Приколоти викрійку до тканини з виворітної сторони.		Булавки
3.	Обвести деталі викрійок та припуски на шви, вирізати деталі.		Крейда, ножиці
4.	Так само викроїти деталі крою з тинсулейту, клейової прокладки, та підкладочної тканини		Крейда, ножиці

Інструкційна карта 2

Пошиття косметички

№ з.п.	Зміст операції	Зображення	Технічні умови	Матеріали, Інструменти, обладнання
1.	Ущільнити деталі крою клейовою прокладкою з виворітної сторони		Тримати праску 6 сек.	Клаптики шовку, дублерін, праска
2.	Розмітити малюнок для приклеювання страз на задній стороні косметички			Олівець, копіювальний папір
3.	Нашити на 2 деталі крою (2 промені) органзу.		Ширина шва 0,5 см	Органза, швейна машина
4.	Засипати всередину цих деталей блискітки			Блискітки

5.	На деталь середини сонечка нашити сітку			Блискітки, бісер, органза, голки для бісеру, нитки, швейна машина.
6.	Зшити між собою деталі променів, шви запрасувати		Ширина шва 1 см	Швейна машина, праска.
7.	Набрати деталі косметички на тисулейт		Ширина шва 0,5 см	Тисулейт, швейна машина.
8.	Зшити між собою деталі косметички зшивним швом		Ширина шва 1 см	Швейна машина.
9.	До планок пришити застібку блискавку.		Ширина шва 1 см	Планки, застібка блискавка, швейна машина.
10.	Ушити застібку блискавку в косметичку		Ширина шва 1 см	Швейна машина.
11.	Зшити деталі підкладки зшивним швом, шви розпрасувати		Ширина шва 1 см	Швейна машина, праска
12.	Пришити підкладку до косметички з внутрішньої		Ширина шва 1 см	Швейна машина

	сторони			
13.	Перевірити якість з'єднання деталей			
14.	Приклеїти стрази на задню сторону косметички			Стрази, пінцет, свічка

Правила безпечної роботи з інструментами та обладнанням

1. ЗАГАЛЬНІ ПОЛОЖЕННЯ

- 1.1. Робоче місце треба організувати так, щоб виключити будь-яку можливість одержання травми учнями.
- 1.2. Робота несправними інструментами забороняється.
- 1.3. Усе обладнання в майстерні повинно бути справним і надійно закріпленим.

2. ВИМОГИ БЕЗПЕКИ ПЕРЕД ПОЧАТКОМ РОБОТИ

- 2.1. Одягніть робочий одяг (халат чи фартух), зав'яжіть волосся косинкою чи стрічкою.
- 2.2. Приготуйте робоче місце залежно від виду робіт (розкрій, ручна обробка, машинні та прасувальні роботи).
- 2.3. Перевірте справність та гостроту ножиць.

3. ВИМОГИ БЕЗПЕКИ ПІД ЧАС ВИКОНАННЯ РОБОТИ

- 3.1. Під час роботи не слід доторкатись грудьми до краю стола.
- 3.2. Не слід сильно нахилитись над столом, сидіти необхідно прямо.
- 3.3. Лікті повинні знаходитись на відстані 10 см від краю стола.
- 3.4. Ноги повинні опиратись на перекладину, підставку, так працювати зручніше.
- 3.5. Під час проведення робіт із розкроювання та ручної обробки тканини необхідно дотримуватись наступних правил техніки безпеки.
 - Шийте з наперстком. Вушко голки повинно вміщатись у заглибини наперстка, а гострий кінець виступати з пальців приблизно на чверть довжини голки.
 - Не кидайте голку. Не встромляйте її в тканину чи свій одяг.
 - Зберігайте голки і шпильки у певному місці (спеціальній коробочці, подушечці тощо), не залишайте їх на робочому місці, ні в якому разі не беріть голки та шпильки у рот.
 - Не користуйтеся голками замість шпильки.
 - Не використовуйте для шиття іржаві голки.
 - Викрійку до тканини прикріплюйте гострими кінцями шпильок у напрямку від себе.
 - При ручному шитті не беріть нитку довше, ніж 80-90 см.
 - Тримайте ножиці у визначеному місці.
 - Під час роботи уважно слідкуйте за напрямом леза.

- При роботі не тримайте ножиці лезом догори.
- Не працюйте тупими ножицями.
- Не різте ножицями на ходу.
- Не підходьте до товариша під час різання.
- Передавайте ножиці зімкнутими лезами кільцями вперед.

4. ВИМОГИ БЕЗПЕКИ ПІСЛЯ ЗАКІНЧЕННЯ РОБОТИ

- 4.1. Ножиці скласти у спеціально відведене місце.
- 4.2. Голки здати для зберігання вчителю.
- 4.3. Прибрати своє робоче місце.

5. ВИМОГИ БЕЗПЕКИ В АВАРІЙНИХ СИТУАЦІЯХ

- 5.1. При пораненні рук чи інших частин тіла негайно припиніть роботу і повідомте вчителя. Вчитель надасть необхідну першу допомогу, а в разі необхідності викличе швидку медичну допомогу за тел. 103.
- 5.2. При загорянні електропроводів – вимкніть рубильник.
Електрообладнання, що перебуває під напругою, гасить порошковим вогнегасником, сухим піском. При потребі викличте пожежну службу за тел. 101. Учні необхідно вивести з майстерні у безпечне місце.

Фотографія моєї косметички



Реклама



**Вікторія
ЯСМЕНКО**

*Хоч маленька, хоч дрібничка
Дуже гарна косметичка,
В ній жіноча таємниця,
Бо вона краси скарбниця!*

Телефон: (044) 462 78 39
E-mail: jasmenko.o@meta.ua

5.Список літератури

1. Банакина Л. Лоскутное шитье. Техника. Приемы. Изделия. –М.: АСТ-ПРЕСС, 2000. – 208 с.: ил. – (Энциклопедия).
2. Джанна Валли Берти. Лоскутное шитье: От простого к сложному. – 2002. – 77 с.
3. Донна Кулер. Лоскутное шитье. Покрывала, подушки, мелочи для кухни. –М.: Мир Книги, 2006. – 112 с.
4. Дроздов О. Пэчворк. Орнаменты и изделия. – 2004. -61 с.
5. Журнал «Трудове навчання» №9, 2008;
6. Климук Л.В. Технології виготовлення швейних виробів. – Київ, Освіта, 1998.
7. Мачача Т.С.,Денисенко Л.І, Гнеденко О.П. та ін. Обслуговуючі види праці:підручник для 8 кл. загальноосвіт. навч. закладів. - К.: Педагогічна думка, 2008.

Список сайтів

1. http://kis.net-forum.ru/index.php?option=com_frontpage&Itemid=1
2. <http://kroikashitie.ru/>
3. http://fashiony.ru/index.php?id_r=10